



農産物直売所ソリューション

BCPOS[®] X 産直^{de}ライト
さんちよくでらいと

クラウド型農産物直売所システム



POS system for farmer



BUSICOM www.busicom.co.jp

システム構成図

農産物直売所の業務とシステムの位置づけ

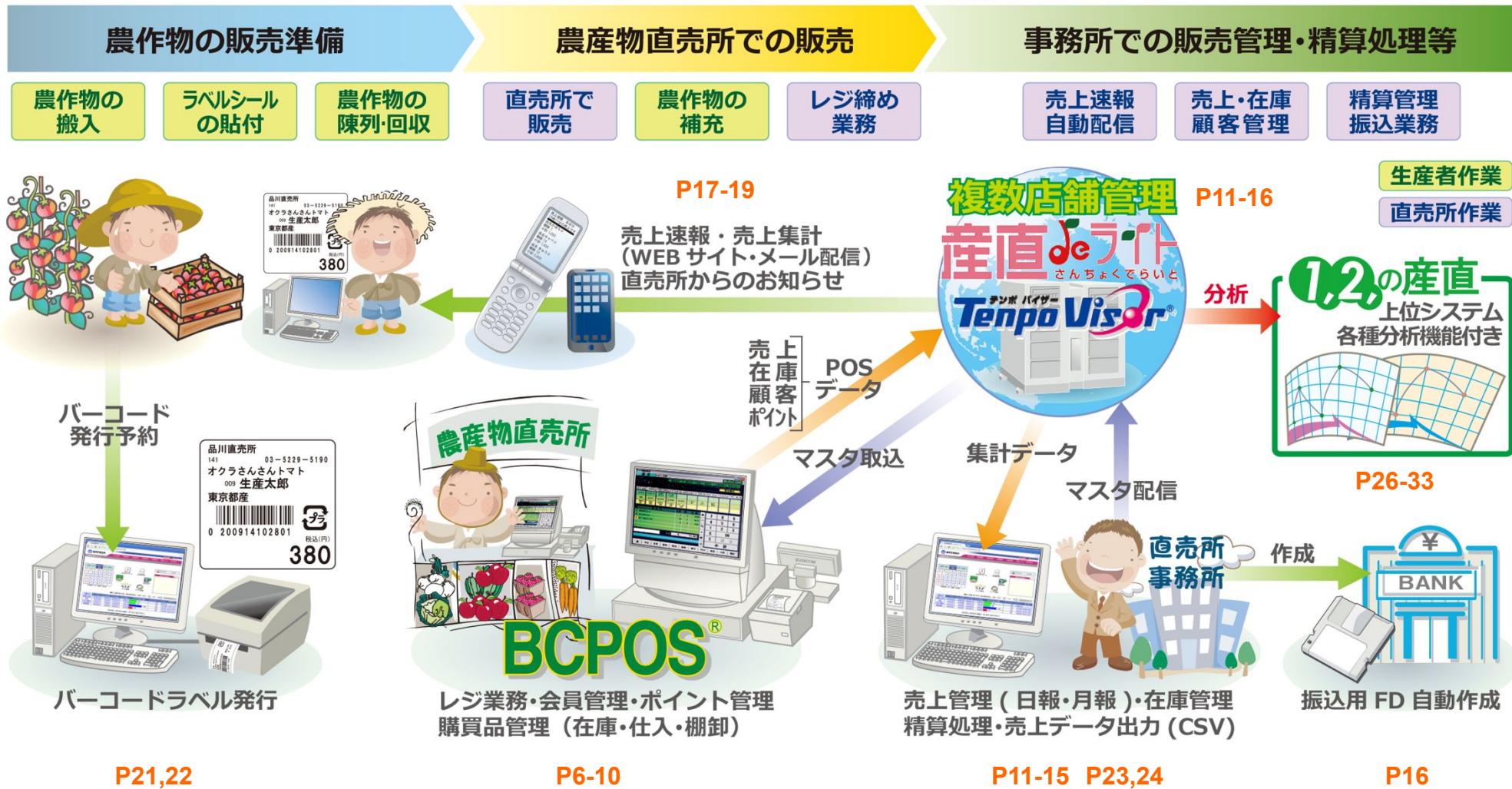

直売所に求められる仕組み

生産者から消費者まで、単に商品売るだけのシステムではなく、農産物直売所が消費者と生産者の架け橋となり、直売所が盛況となる、簡単で利便性の高いシステムが求められています

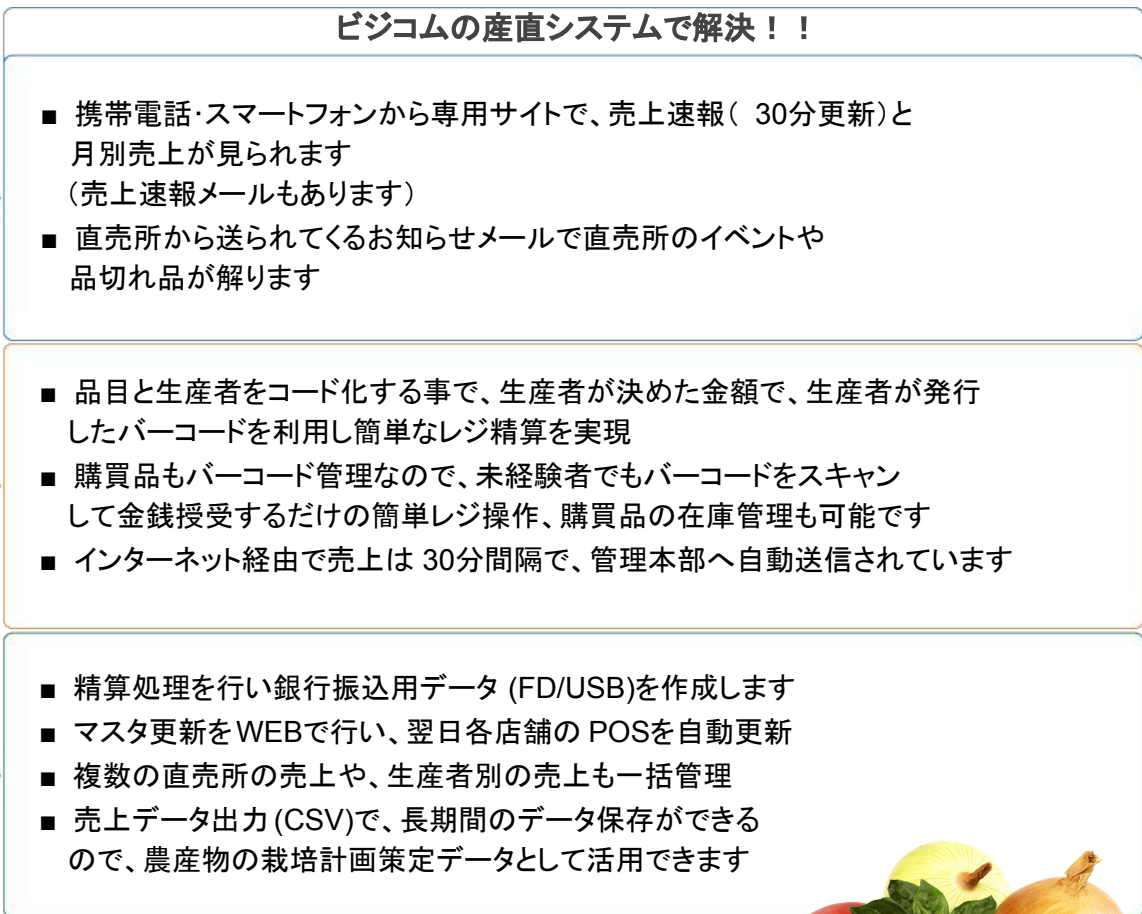
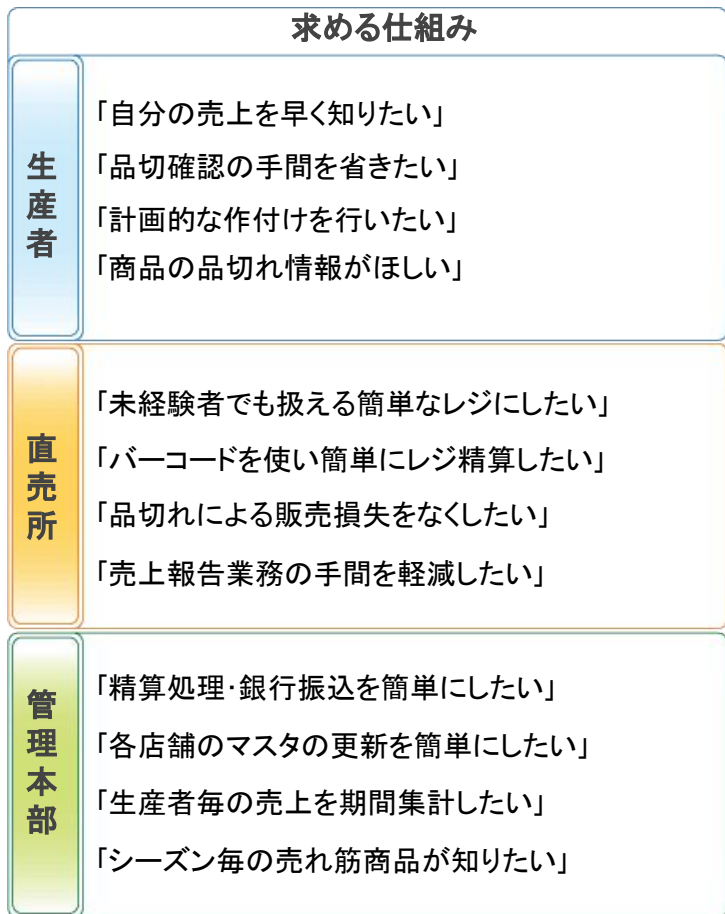

パソコンベースのPOSシステムは世界標準です

パソコンベースのPOSシステムでは、BUSICOMがシェアNo1です

	ソフトウェアハウス	メーカー
拡張性	各種連動機能 BCPOSは、各社ソフトの連動が可能で、オプションや拡張機能を、必要な時に増やせます	機種制限 機種によっては、様々な制限があり拡張性が限られる場合がある
パソコンとして利用	パソコンとして利用可能 POS以外の業務も、POS端末で行えます 	様々な制限あり 公衆Net回線の接続制限や、パソコンとしての利用ができない・・・等
チェーン店の問題	柔軟に対応可能 ソフトはそのままに、ハードウェアの状況に合わせて、数店舗から行え、同じハードウェアで揃える必要がない	同一機種問題 ソフトとハードのセット売りになるので、数店舗のハードが老朽化すると、全ての店舗のハードを入換える必要がでてしまう



なぜ日本でパソコンベースPOSが普及しないか

ソフトの質

- ・パソコンだと誰もがプログラムの作成が可能
- ・実績のある会社と、実績のない会社が混在

ハードウェアデザイン

- ・昔は、オフィス利用のデザインの悪い PCだった

ソフトウェアサポート

- ・専任のカスタマーサポート体制がない

ハードウェアメンテナンス

- ・専用機に比べ保守体制が曖昧

ビジCOMのパソコンPOSが選ばれる理由

ソフトウェアがパッケージ

- ・初期導入費が格段に安く、安定した稼働実績
- ・上場企業にも選ばれる安心の品質

多店舗経営への拡張性

- ・クラウド型本部管理システムがあり、多店舗経営にも対応
- ・ハードウェアの交換は、財務状況に合わせて数店舗から行えます

サポート体制が万全

- ・営業時間内、無償電話サポート ※自社体制(時間外有償対応有)
- ・ハードウェアメーカーの保守網を使いソフトまでメンテナンス

ハードウェア構成

POS筐体は、お店のスタイルに合わせてお選びいただけます

農産物直売所向け標準ハードウェア構成

農産物直売所向けPOSシステム標準構成
ビジコム一体型POS Seav15aセット ¥224,000

【セット構成】

- ・キャッシュドロー
- ・カスタマディスプレイ
- ・レシートプリンター
- ・バーコードリーダー
- ・POS本体



ラベル発行ハードウェア構成



ネットワーク型ラベルプリンター
CT4-LXDT203STD オープン価格



ラベル発行用タッチパネル PC
PC-Seav15a ¥159,000

更に便利な拡張オプション

紙幣・硬貨自動釣銭機セット
オープン価格

釣銭機の導入で、間違いがなくスピーディーな現金管理ができます



定置型バーコードスキャナー
Z-6170 オープン価格

定置型バーコードスキャナーで素早いレジ捌きができます



プリンター一体型POS専用筐体セット

PC-RZA395 ¥368,000

OSがWindowsの一般的なPOS筐体もご利用いただけます



※バックアップデータの保存用に、大容量USBメモリや外付けハードディスクドライブをご用意ください

※金額は、税別価格表記です

セミセルフレジセット

セミセルフレジで会計の効率化、締め処理時間の大幅短縮

富士電機自動釣銭機セミセルフレジセット ¥1,060,000

【セット構成】

自動釣銭機: ECS-777 タッチパネルPC: Seav-15a
レシートプリンター: CT-S253ETJ バーコードリーダー: BC-NL2200U
10inchタッチモニター: BC-SD10T 卓上スマホリーダー: BC-NL3000U



決済端末別途

グローリー自動釣銭機セミセルフレジセット ¥1,100,000

【セット構成】

自動釣銭機: N300-SET タッチパネルPC: Seav-15a
レシートプリンター: CT-S253ETJ バーコードリーダー: BC-NL2200U
10inchタッチモニター: BC-SD10T 卓上スマホリーダー: BC-NL3000U



決済端末別途

※金額は、税別価格表記です。

お勧め！！ オールインワン端末「stera terminal」



1台の端末でクレジットカード・電子マネー・QRコードなど様々なキャッシュレス決済手段に対応したオールインワン決済端末です
お客様向けとスタッフ様向けのデュアルタッチスクリーンを採用しています
決済処理終了時には端末に内蔵されているプリンターよりレシートが印字されます



パソコンPOSで多彩なレジ業務

生産物や購買品はバーコードをスキャンするだけの簡単操作
低価格だけど多機能なパソコンPOSでお店の販売業務をサポートします

- レジ業務
- 売上管理
- 商品管理
- 在庫管理
- 顧客管理
- ポイント

■ レジ画面 (販売) BCPOS Ver6 (外税 8%) LS-009273

販売 Staff:店長 2015-09-25 (Fri) 今月生まれのお客様です BUSICOM

ピジコム太郎 電話番号 誕生日 年齢 登録日 会員期限日 前回利用日
111112 4311 0352295190 1980/09/24 55 2012/12/25 2014/05/09
特 ピジコム太郎 東京都文京区関口1-20-10

やさい	くだもの	生花	惣菜	乳製品	米	肥料				
トマト	きゅうり	アスパラガス	キャベツ	小松菜	チンゲン菜	ほうれん草	水菜	ネギ	白菜	
スイカ	ナス	かぼちゃ	にんじん	ピーマン	いんげん豆	カブ	大根	ゴボウ	サヤエンドウ	
メロン	アズ	リンゴ	オレンジ	イチゴ	みかん	ぶどう	梅	干し柿	干し芋	

No	商品名	在庫数	金額
1	*トマト	80	465
2	*ナス	50	225
3	*スイカ	4	3862
合計		9	¥4,552
(外税計 0) 税込計			¥4,552

商品コード 202000002000
JANコード 2020500207004
インスタア
バーコード
税種別 内
メモ 田中剛

▲ F1中止 F2金変 F3数変 F4取消 F5商換 F7カット F8返品 F9小計 F10現計

■ 顧客フィールド
顧客名・ポイント・誕生日表示・・・等

■ 商品メニューフィールド
上段タブ画面 (15画面)
下段商品メニュー (1画面=30メニュー)

-- POINT --

- 品目と生産者名を表示
- 販売と同時にレジ締めを行っているのでレジ締め業務が不要
- 購買品は販売と同時に在庫数を計算し、リアルな在庫数を表示
- 部門販売も可能 ● 売掛販売 (記録) 対応

■ ファンクションフィールド
各種業務を行う際、ボタンをクリックするかパソコンキーボードの各ファンクションキーで操作します

商品詳細フィールド

商品名サブ	トマト	税種別	内	販売累計	0
型番		定価	100	仕入累計	0
商品メモ	田中剛	税抜価格	96	粗利率計	0
発売日		仕入価格	50	移動平均	0
価格設定日	2013/11/11	販売価格	100	在庫金額	0



商品稼働フィールド

	1週	2週	3週	4週	1月	2月	3月	4月	5月	6月	7月	8月	9月	10月	11月	12月	合計
仕入	30	0	0	0	10	5	10	30	20	0	5	4	10	0	0	10	104
販売	3	0	0	0	5	3	6	3	10	2	0	8	4	5	10	1	57
在庫					14	16	20	47	10	8	13	9	15	10	0	9	47

レジ締め不要、必要な時に売上確認

会計毎に売上集計を行っているので、必要な時に日報の出力が可能です (中間締め機能あり)

■ 売上日報画面

部門集計

粗利表示

表示印刷条件
 売上
 部門集計
 粗利表示
 局別販売

部門集計条件
 部門個別(1桁)
 部門グループ(2桁)

釣銭 0
金種 決定 0

< 売上日報 >
 ビジコム江戸川橋店 (0001-001)
 日報日時 2015年09月28日 17時07分 (晴)
 印刷日時 2015年09月28日 17時09分
 来客数 1人 平均単価 ¥20,250

<< 販売集計 >>

部門	数量	金額
710 ^ン	1	20,000
720 Fa7ホ	1	250
小計	2	20,250
総計	2	20,250

F1日付 F2金種 F3売上 F4部門 F5粗利 F6局別 F7集計 F8釣銭 F9印刷 F10帳票

表示印刷条件
 売上
 部門集計
 粗利表示
 局別販売

部門集計条件
 部門個別(1桁)
 部門グループ(2桁)

釣銭 0
金種 決定 0

< 売上日報 >
 ビジコム江戸川橋店 (0001-002)
 日報日時 2015年09月28日 19時18分 (晴)
 印刷日時 2015年09月29日 10時31分
 来客数 2人 平均単価 ¥17,415

売上	回数	金額	粗利
(物販)	5	¥34,830	2113)
(新品)	0	¥0	0)
(中古)	0	¥0	0)
売上合計	5	¥34,830	

値引項目	回数	金額
値引	0	¥0
小計後値引	0	¥0
小計後割引	0	¥0
セト値引	0	¥0

F1日付 F2金種 F3売上 F4部門 F5粗利 F6局別 F7集計 F8釣銭 F9印刷 F10帳票

< 売上日報 >
 ビジコム大阪支店 (0001-004)
 日報日時 2008年08月11日 14時30分 (晴)
 印字日時 2008年08月11日 14時31分

来客数 2人 平均単価 ¥6,370

売上	回数	金額	粗利
(物販)	2	¥12,741	8936)
売上合計	2	¥12,741	

値引項目	回数	金額
値引	1	-¥50
小計後値引	0	¥0
小計後割引	0	¥0
セト値引	0	¥0
サービス	0	¥0
使用ポイント		¥0
まるめ調整		¥0
値引項目小計		-¥50

純売上げ	¥12,691
(内税 税抜)	¥12,430)
消費税等	¥0
(消費税 内税分含)	¥261)
総売上(値引前税込)	¥12,741
総売上(値引後税込)	¥12,741

現金収支	回数	金額
クレジット	0	¥0
デビット	0	¥0
売掛	0	¥0
ギフト商品券	0	¥0
商品券	0	¥0
商品券釣銭調整	0	¥0
入金	0	¥0
出金(支払)	2	-¥90
売掛入金	0	¥0
内金入金	0	¥0
残金入金	0	¥0
現金収支		¥12601
釣銭準備金*		¥0
現金在高*		¥0
現金過不足		*****

「外税・内税・非課税」
 全ての値引前、売上金額
 を合計表示

「外税・内税・非課税」
 全ての値引額を合計表示

「外税・内税・非課税」
 全てを合計した値引後の
 純粋な売上金額を表示

外税販売に対する
 消費税額を表示

内税販売に含まれる
 消費税額を表示

■ ジャーナル点検 (電子ジャーナル対応)

■ 日報カレンダー (日報ジャーナル表示用)

日付 2015/09/28 2015年09月28日分

処理系列 時刻 12:00 ~ 18:00 時間保存

商品コード 000000000000 ~ 999999999999

顧客コード 000000

伝票No. 0000 ~ 9999

担当者指定 しない する

処理内容 全 部 返 品の み

局指定 しない する

処理明細(スペースでチェック)
 業務処理を表示する(販売・仕入明細のみ)
 販売・仕入明細を表示しない(業務処理のみ)

業者仕入 担当者 店長 (0001) 0001	17:07 No. 1局	
720-000002-000	1個	146
ノート帳簿A5仕入帳		
710-000006-000	1個	10000
ポイント 万年筆		
合計	2点	10,146
業者販売 担当者 店長 (0001) 0002	17:07 No.111112 ビジコム太郎 1局	
720-000002-000	1個	250
ノート帳簿A5仕入帳		
710-000006-000	1個	20000
ポイント 万年筆		
ポイント値引		-4,250

F1終了 F2時刻 F3商品 F4顧客 F5伝票 F6担当 F7処理 F8局別 F9印刷 F10実行 文字

店名 ビジコム江戸川橋店
 日報件数 6件

2015年9月

日	月	火	水	木	金	土
30	31	1	2	3	4	5
6	7	8	9	10	11	12
13	14	15	16	17	18	19
20	21	22	23	24	25	26
27	28	29	30	1	2	3
4	5	6	7	8	9	10

F1 終了 F10 実行

レジ締め業務の在 high (釣銭準備金を差引いた金額)と、現金収支金額の計算を省略し、業務効率 UPや釣銭ミスをなくすには、P-9の拡張ハードウェア「紙幣・硬貨自動釣銭機」をご参照ください

地域密着型店舗には、ポイントサービス

バーコード付き会員証や、スマートフォンを使って会員管理

■ スキャナを使い、会員を読み込み、ポイント管理

販売時に、顧客コードをバーコードスキャン (ICカードリーダー)すると、会員情報が販売画面に表示されます

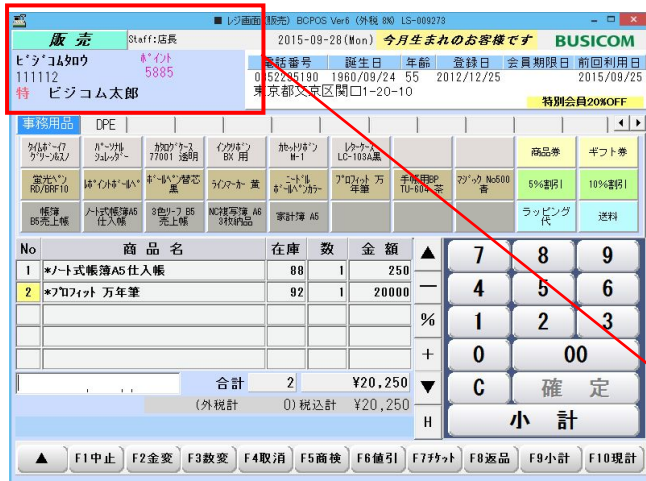

■ ポイントが見えます

ポイント数が販売画面で見えるので、お客様にポイント精算をするかお伺いができます

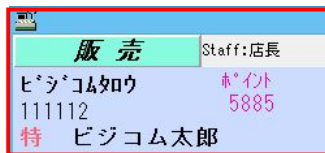

■ 小計画面でポイント精算

あらかじめ登録した設定率に応じて、ポイント精算を行います



■ 加算ポイントが見えます

販売金額に対してのポイント数が小計画面で見えます



■ スマホ会員証 みせめぐ



- ・カード不用
- ・入力業務不用

みせめぐで、顧客登録をお客様が行い、スマートフォンに会員証を表示する、スマホ会員証も利用可能

■ ポイントの残高確認



レシートにポイント情報を印刷

ポイントをサービス券として発行することも可能です

■ オリジナルカード作成

バーコードの連番が印刷されたお店オリジナルデザインのポイントカード作成を承ります

釣銭機との連動で差異のない現金管理

会計時間を短縮し金銭トラブルから開放され、自動精査機能で在High計算も不要です

自動釣銭機を導入する事で、BCPOSのセミセルフ機能を利用する事で、締め処理時間・会計時間の短縮になります

■ 入金確定方式

入金確定方式は、会計画面で預かり金を投入するだけで釣銭を自動計算し排出します現金の計算間違いをなくし会計時間を短縮します



① 小計金額画面

クレジット会社名: クレジットNo:	小計	29,072	7 8 9
内金	ポイント	0	4 5 6
金額調整	税金	0	1 2 3
商品券	合計	¥29,072	0 00
クレジット	残金	29,072	% + -
部分精算	預り	0	C 決定
使用可能*心: *心付金額: 今回加算*心:	お釣	¥0	万券 現計
4270 26819 1615			

② 預かり金表示

クレジット会社名: クレジットNo:	小計	29,072	7 8 9
内金	ポイント	0	4 5 6
金額調整	税金	0	1 2 3
商品券	合計	¥29,072	0 00
クレジット	残金	29,072	% + -
部分精算	預り	30000	C 決定
使用可能*心: *心付金額: 今回加算*心:	お釣	¥0	万券 現計
4270 26819 1615			

③ 精算終了画面

クレジット会社名: クレジットNo:	小計	29,072	7 8 9
内金	ポイント	0	4 5 6
金額調整	税金	0	1 2 3
商品券	合計	¥29,072	0 00
クレジット	残金	29,072	% + -
部分精算	預り	30000	C 決定
使用可能*心: *心付金額: 今回加算*心:	お釣	¥0	万券 現計
4270 26819 1615			

■ 自動精査機能

自動釣銭機を使用している場合、現金手集計が不要です
「日報」の現金収支金額と、釣銭機内の在High(釣銭準備金を差し引いた金額)をスピーディーに自動計算します
閉店後の処理からBCPOSの随時締め機能により、いつでも即座に在Highを計算できます

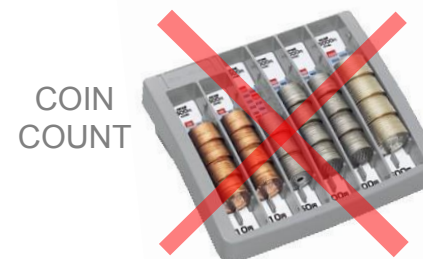

レジ業務・棚卸・仕入・入出庫とマルチ対応

店頭販売や屋外イベントの簡易販売用のレジとして、売上・棚卸・仕入・入出庫業務...等、ハンディターミナルで収集したデータはBCPOSへエクスポートが可能です

アプリ無料

商品マスタBuilt-in

データ連動

電源不要

売上レシート発行

設置場所不要

■ マルチ業務

ハンディ業務メニュー

- | | |
|-------|-----------|
| 1: 売上 | 6: 出庫 |
| 2: 仕入 | 7: 単品 |
| 3: 在庫 | 8: HD-POS |
| 4: 発注 | 9: |
| 5: 入庫 | 0: 送信 |

☞ F4: 削除 [C] 終了

1台で販売から在庫まで、様々な業務をこなします

■ ご利用シーン



■ 販売業務

顧客・レジ担当者・会社・店舗コード、日時記録、販売(現金・売掛・クレジット)、マスタ無し販売コード(商品コード+< JANコード or インストアコード>)、NONPLU販売、数量入力、金額変更、精算機能(小計値引、小計割引、預り金入力、お釣り表示、処理種別選択<現金・売掛・クレジット>)、返品処理

■ 在庫業務

共通項目=数量入力(+/-)、未登録商品の数量・コード登録、日時記録
棚卸業務 : 棚番、商品コード、在庫数量
発注 : 店舗コード、商品コード、発注数量
仕入業務 : 仕入先コード、商品コード、仕入価格、仕入数量
入出庫業務 : 店舗コード、商品コード、入庫数量

■ DB内蔵

[売上] ¥0
 顧: 0123456789 0行
 コド: 012345678901
 JAN: 0123456789012
 crocband kissho7ル
 価格: ¥ 4,480
 数量: [1]
 ☞ [M1] 戻る [ENT] 確定

商品名が表示されるので、読み取り商品間違いありません

※レシートを印字するには、別売のモバイルプリンタが必要です

■ 会計機能

[売上] 1件
 現金 [F2] 変更
 小計: ¥ 4,480
 値引き: ¥ -0
 合計: ¥ 4,480
 お預かり: [5000]
 ☞ [M1] 戻る [ENT] 確定

売掛・クレジットも記録しレシート出力も可能

■ スタンダート

(アルカリ乾電池 or eneloop®)
 BC-BHT1505BB
99,800円(税別)
 充電・通信ユニット不要
 eneloop®充電機能付
 画面:2インチ
 生活防水

■ ワイド画面で見やすい

画面:2.4インチ
 専用充電電池
 生活防水

(充電電池タイプ)
 BC-BHT-1306BB
148,000円(税別)

CBBHT-US2000/C13-4A
 BHT-1300用通信
 ダイレクトケーブル(USB)
12,000円(税別)



モバイルプリンタ
 CMP-20 II BT-J **68,000円(税別)**

(株) ビジコム BCPOS
 東京都文京区関口1-20-10
 住友不動産江戸川橋駅前ビル 8F
 TEL: 03-5229-5190
 FAX: 03-5229-5193
 ご来店ありがとうございます。
 -----販売-----
 11/07/07 15:30:05 No.0005
 会員番号: 0001000002 担当: 0001

 0210110801002 (000NONPLU000)
 みかん ビジコム菜園
 2 @350 700
 0000007351200 (410000289001)
 お茶
 2 @150 300

 小計 ¥ 1,000
 値引き -100
 合計 ¥ 900
 お預り 5,000
 お釣り 100



■ データ処理

簡易日報、読取データエクスポート
 商品マスタ(インポート5万件・エクスポート)
 売上傳票5千件(9999レコード)
 在庫読取り9999レコード
 1伝票の明細数99明細

産直deライトTOP画面

インターネットを使い各直売所のPOSと管理本部を繋ぎます、直売所のデータを IDCのサーバに収集し、集計・分析・帳票化、本部管理はインターネットでWEBブラウザから行えます

①各種精算処理を行います

P14-16

②全社掲示板
直売所職員等へのお知らせ等、TOP画面に表示されます

③メール配信
直売所からのお知らせ等、詳細な設定が行えます

P17-19

④売上一覧
各店舗の売上を60分に一回更新し表示

⑤バーコード関連予約を受けたバーコードを確認できます
P20-22

⑥仕入先マスタ
生産者情報等を登録します
P12

⑦手数料設定
ラベルや手数料率等の設定が行えます
P13

子算入力	2006/11売上	2007/11子算	2007/10売上	2007/11売上	達成率(達成/店舗)	2007/11/07	2007/11/08	更新時刻
店舗\合計	¥62,598,399	¥61,200,000	¥58,546,396	¥55,284,541	90%	¥1,588,281	¥1,566,152	11/08 21:12
六本木店	¥7,625,841	¥7,300,000	¥6,875,226	¥2,035,006	27%	¥99,856	¥48,682	11/07 18:02
福岡店	¥3,347,952	¥3,400,000	¥3,100,068	¥3,476,982	102%	¥168,264	¥154,260	11/08 14:01
浅草店	¥6,920,351	¥6,000,000	¥5,930,004	¥2,863,597	47%	¥178,569	¥151,204	11/08 21:58

基本設定→基本設定の画面で、常に表示に設定できます。

仕入先(生産者)マスタ

生産者を仕入先として登録し、登録情報に基づいてお知らせメール(売上速報メール *1)の送信や、
バーコード・レシートに生産者名の印字、各種帳票名、銀行自動振込データの作成等を行います

■ 取扱種別	<input checked="" type="radio"/> 委託品 <input type="radio"/> 購買品
■ 店舗コード*	江戸川橋店
■ 仕入先コード*	1~9999
■ 仕入先カナ* 半角カナ10桁	半角カナ
■ 仕入先名1* 全角100桁	
■ 仕入先名2 全角100桁	
■ 郵便番号 半角数字	-
■ 住所1 全角100桁	
■ 住所2 全角100桁	
■ TEL 半角英数15桁	
■ FAX 半角英数15桁	
■ TEL2 半角英数15桁	
■ Eメール 半角英数記号80桁	
■ 農家コード 半角英数15桁	
■ パスワード	4文字以上10文字以下の英数字
■ 権限	5
■ 振込先銀行番号	精算振込 FD作成(半角数字4桁) 振込票(省略可)
■ 振込先銀行名	FD(半角カナ15桁) 振込票(全角でも可)
■ 振込先支店番号	FD(半角数字3桁) 振込票(省略可)
■ 振込先支店名	FD(半角カナ15桁) 振込票(全角でも可)
■ 預金種別	普通
■ 口座番号	半角数字7桁
■ 受取人名	FD(半角カナ30桁) 振込票(全角でも可)
■ 振込指定区分	<input checked="" type="radio"/> 電信振込 <input type="radio"/> 文書振込
■ 精算処理区分	<input checked="" type="radio"/> 通常精算 <input type="radio"/> 個別精算
■ 全農6桁コード	半角数字6桁
■ メール送信フラグ	<input type="radio"/> メール送信する <input checked="" type="radio"/> メール送信しない

仕入先名

バーコードラベル・レシートの生産者名に印字されます

Eメール

登録されたメールアドレスに、直売所からのお知らせ、売上速報メールを、送信します

パスワード

売上速報WEBサイト(ケータイ・スマホからアクセス)で、生産者毎の売上速報・売上集計(月間)・バーコードラベル発行予約等が行える個別サイトのアクセス用パスワードです

振込先情報

精算処理を行い、銀行振り込み用のデータを作成する為に、生産者毎に振り込み先の登録を行います

手数料率の設定

各種委託品の手数料を設定します、手数料は品目や生産者毎の設定も可能です

■店舗コード 0001 ■【店舗名】 江戸川橋店

★【委託品手数料】

■店舗一律の設定	売上合計 × 15 (%)	登録
■個別の設定	CSV形式で登録します	CSV入力
	現在の登録内容をCSV形式で出力します	CSV出力

★【その他手数料】

■ラベル代金 発行枚数はPOS連携オプションご利用のお客様のみ、有効となります。
 ■個別の設定 右記の組み合わせ以外は指定できません。売上合計:% 売上げ点数:円 固定:円

■ラベル代金	発行枚数 × 2 (円)	CSV入力
■個別の設定	現在の登録内容をCSV形式で出力します	CSV出力
■手数料1	固定 × 100 円	登録
■個別の設定	現在の登録内容をCSV形式で出力します	CSV出力
■手数料2	売上合計 × 0 %	登録
■個別の設定	現在の登録内容をCSV形式で出力します	CSV出力
■手数料3	売上合計 × 0 %	登録
■個別の設定	現在の登録内容をCSV形式で出力します	CSV出力
■手数料4	売上合計 × 0 %	登録
■個別の設定	現在の登録内容をCSV形式で出力します	CSV出力
■手数料5	売上合計 × 0 %	登録
■個別の設定	現在の登録内容をCSV形式で出力します	CSV出力

店舗一律の設定

店舗で標準(一律)となる委託品の手数料を設定します

ラベル代金

ラベルの単価を設定して、「売上点数」または「発行枚数」に準じて手数料とします

ラベルの単価は、仕入先別・品目別、仕入先の品目別等、詳細な設定が可能です

手数料1~5

手数料率については、5種類の設定が可能で、部門単位で料率を変更したりできます

例)

冷蔵庫を使う品目なので、料率を上げる等

手数料の料率は、仕入先別・品目別、仕入先の品目別等、詳細な設定が可能です

1	2	3	4	5	6	7
1	店舗コード	仕入先	仕入先名	部門コード	部門名	料率 円または%
						[EOF]

精算処理

店舗別に、精算処理を行う為に店舗選択及び精算期間・振込実施日の設定を行い確認します
 精算処理は、新規及び過去の再精算を行う事ができます

店舗検索画面

精算処理を行う店舗を選択新規精算「精算」と過去の再精算「ログ」ができます

店舗コード	店舗名	精算済み期間			精算	
		開始日	～	最新日	過去ログ	新規精算
2019	飯田橋直売所	2010-12-01	～	2011-02-12	<input type="button" value="ログ"/>	<input type="button" value="精算"/>
2029	江戸川橋直売所	2010-12-01	～	2010-12-31	<input type="button" value="ログ"/>	<input type="button" value="精算"/>
2039	多摩直売所		～		<input type="button" value="ログ"/>	<input type="button" value="精算"/>

精算設定画面

精算処理を行う期間と振込日を設定します

■ 店舗コード	2019
■ 店舗名	飯田橋直売所
■ 精算期間	2011 年 2 月 13 日 ~ 2011 年 2 月 20 日
■ 振込日	2011 年 4 月 21 日

精算金額の計算式

精算金額 = 売上金額
 - (委託品手数料)
 - (ラベル代金)
 - (手数料①～⑤の合計)

精算一覧表示

精算処理を行う生産者を一覧で表示して確認します

店舗コード	2019	店舗名	湯かっこ直売所
精算期間	2005/02/28 ~ 2005/03/04	振込日	2005/03/10
FDデータ作成	未作成	請求書印刷	未印刷

<< 前ページ (1/1) 次ページ >>

精算処理	出荷者		精算処理内容										
	出荷者ID	出荷者氏名	売上点数	売上金額	消費税	委託品手数料	ラベル代金	手数料① 出荷組合費	手数料② 施設利用料	手数料③	手数料④	手数料⑤	精算金額
<input checked="" type="checkbox"/>	1	伊藤 浩	3	1,200	57	71	5	24	12	0	0	0	1,088
<input checked="" type="checkbox"/>	2	高橋 忠正	3	1,500	72	167	5	30	15	0	0	0	1,283
<input checked="" type="checkbox"/>	3	鈴木 英子	3	1,800	86	90	5	36	18	0	0	0	1,651
全選択													
全解除	合計		9	4,500	215	328	15	90	45	0	0	0	4,022

<< 前ページ (1/1) 次ページ >>

生産者日別精算一覧表示

生産者をクリックする選択した生産者を下表と同形式で日別に一覧表示します

精算処理(各種帳票)

売上データを精算処理して、店舗控えと生産者様にお渡しする精算書(日別売上・品目別売上)を作成します

精算処理を実行します

下記内容をご確認の上、各処理のボタンを押してください

■ 店舗コード	0068
■ 店舗名	試験店舗4(NTT1)
■ 精算期間	2012/03/08 ~ 2012/03/14
■ 振込日	2012/05/02
■ 精算書印刷	印刷済み
■ FDデータ作成	未作成

最初に精算書印刷を実行してください(50行/頁)旧精算書
 最初に精算書印刷を実行してください(31行/頁)新精算書
 精算結果の品目内訳が印刷できます

最後にFD作成または振込依頼書作成を実行してください
 指定された期間の精算処理を締め切ります

精算書はPDFファイル形式で作成されます

■ 精算一覧(店舗用控え):1枚

(生産者別売上)

※ 新精算書(行間がひろい)

精算期間 2012年03月01日 ~ 2012年03月10日 店舗名 試験店舗2 振込日 2012年04月05日

出荷者ID	出荷者氏名	売上点数合計	売上金額合計		委託手数料合計	ラベル代金	手数料① ラベル調整	手数料②	手数料③	手数料④	手数料⑤	日別合計額
			うち消費税									
1028	竹崎 一樹	44	16,960	808	2,546	44	0	0	0	0	0	14,370
1306	大和 哲也	5	1,210	57	182	5	0	0	0	0	0	1,023

■ 精算書(出荷者別):人数分

(生産者毎に精算対象日の日別売上を表示)

※ 旧精算書(行間がせまい)

出荷者氏名 脇坂 真美江 店舗名 試験店舗2
 出荷者ID 2311 連絡先 03-1234-5679
 精算期間 2012年03月01日 ~ 2012年03月10日 振込日 2012年04月05日

売上日	売上点数合計	売上金額合計	うち消費税	委託手数料合計	ラベル代金	手数料① ラベル調整	手数料②	手数料③	手数料④	手数料⑤	日別合計額
03月01日	2	320	15	48	2	0	0	0	0	0	270
03月02日	1	150	7	23	1	0	0	0	0	0	126
03月03日	6	1,180	54	177	6	0	0	0	0	0	997

■ 精算内訳書一覧(店舗用控え):1枚

(品目別売上)

出荷者氏名 試験店舗1
 出荷者ID
 精算期間 2012年03月19日 ~ 2012年04月25日 1 / 4

部	門	売上点数合計	売上金額		委託手数料合計	ラベル代金	手数料①~⑤	品目別合計
			合計	うち消費税				
101	野菜	173	21,180	1,040				
102	大根	279	21,630	1,024				

■ 精算内訳書(出荷者別):人数分

(生産者毎に精算対象日の品目別売上を表示)

出荷者氏名 宗 伊津子
 出荷者ID 3242
 精算期間 2012年03月19日 ~ 2012年04月25日 1 / 1

部	門	売上点数合計	売上金額		委託手数料合計	ラベル代金	手数料①~⑤	品目別合計
			合計	うち消費税				
376	切花	24	4,800	240				
388	スターチス類	15	3,000	150				

精算処理(銀行振込用データ作成)

売上データを精算処理して、銀行振込用データを作成します

精算処理を実行します

下記内容をご確認の上、各処理のボタンを押してください

■ 店舗コード	0068
■ 店舗名	試験店舗4(NTT1)
■ 精算期間	2012/03/08 ~ 2012/03/14
■ 振込日	2012/05/02
■ 精算書印刷	印刷済み
■ FDデータ作成	未作成

精算書印刷 最初に精算書印刷を実行してください。(50行/頁)旧精算書
 精算書印刷 最初に精算書印刷を実行してください。(31行/頁)新精算書

精算内訳書印刷 精算結果の品目内訳が印刷できます

FD作成 最後にFD作成または振込依頼書作成を実行してください
 振込依頼書作成 指定された期間の精算処理を締め切ります



(注)全銀ファイルフォーマットとは

全国銀行協会連合会が、銀行間郵便局含むで振込を行う際のデータ伝送を行うために定めたフォーマットで、銀行とのデータ交換は基本的にこの形式に準拠する

■ 銀行振り込み用データ(全銀ファイルフォーマット(注)対応).txt形式

作成されたデータを記録メディアUSB等に保存して、銀行の窓口を持ち込みます

■ 銀行振り込み依頼書 PDF形式

上記データ形式または、下記依頼書形式で振込依頼をします(店舗控えとしてもご利用いただけます)

総合振込依頼書

御中 依頼日

振込金額合計	¥1,311,923	担当者	
手数料合計			
振込指定日	2012年 08月 10日		
フリガナ			
振込依頼人	ワコム社	振込区分	電信

	振り込み先		種目	口座番号	受取人	金額	手数料	備考
	銀行名	支店名						
1	ヒコムバンク	ヒコム支店	7	1234567	キコムコウザメイト	¥6,300		00650201
2	ヒコムバンク	ヒコム支店	7	1234567	キコムコウザメイト	¥404		00650202
3	ヒコムバンク	ヒコム支店	7	1234567	キコムコウザメイト	¥9,051		00650203
4	ヒコムバンク	ヒコム支店	7	1234567	キコムコウザメイト	¥13,628		00650205

直売所からのお知らせメール機能

直売所から生産者様へ、登録いただいているメールアドレス宛に、一世配信や生産者別にメールを配信できます

産地直売所システム - メール送信

メール送信一覧

メール送信

件名: ほうれん草の補充をお願いします。

本文: ほうれん草の売れ行き好調のため、午前11時に残部が約3割となりました。お手すきの際に補充をお願いいたします。

店舗指定: 全て | 仕入先指定: 0000 から 9999 までの仕入先に送信します。

品目抽出: 指定なし | 2012/08/08 ~ 2012/08/08 のあいだに 全て を出荷した生産者に送信

送信日付: 今すぐ送信 | 日時指定送信 2012/08/08 PM 2 : 30 ※本日から1ヶ月後までの予約設定が行えます。

送信

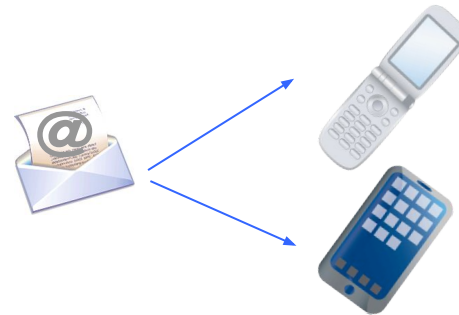

■ メール送信一覧

過去に送信したメールを確認できます

メール表題	メール本文	指定店舗	指定品目	ステータス	送信年月日	削除
テスト	テスト	全店	全て	送信待ち	2011年05月10日 16:00	削除
特売日のお知らせ	4月1日(土)~2日(日)は特売日です。みなさま多くのお荷をお待ちしております。	全店	全て	送信済み	2011年03月23日 16:47	
特売日のお知らせ	4月1日(土)~2日(日)は特売日です。みなさま多くのお荷をお待ちしております。	全店	全て	送信済み	2011年03月23日 16:45	
特売日のお知らせ	4月1日(土)~2日(日)は特売日です。みなさま多くのお荷をお待ちしております。	全店	全て	送信済み	2011年03月23日 16:45	
特売日のお知らせ	4月1日(土)~2日(日)は特売日です。みなさま多くのお荷をお待ちしております。	全店	全て	送信済み	2011年03月23日 16:44	

最初 前 1 2 3 4 5 次 最後

■ 仕入先指定

メールを送信する対象の生産者を個別に選択できます
一斉配信の場合は、0000~9999で全ての生産者にメール配信されます

■ 品目抽出

出荷品目別にメールを送信できますので、売切れそうな品目だけを対象にメール送信ができます(期間も絞り込めます)
指定しない場合には、全ての生産者がメール送信の対象となります

■ 送信日付

事前に解っている特売日のお知らせ等は、メール送信予約ができます

生産者向けモバイルサイト

携帯電話やスマートフォンからアクセスできる、生産者様個々のモバイルサイトをご用意しております
・売上速報・月別売上・直売所からのお知らせ・バーコード予約等を行う事ができます

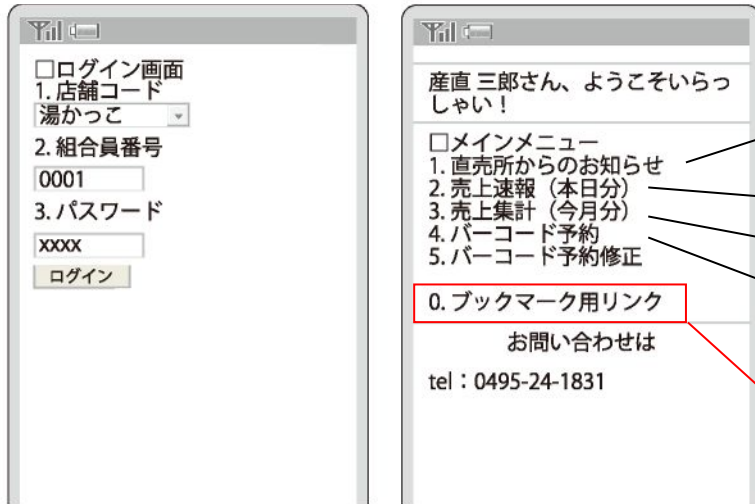

- ・産直deライトTOPページ「店長日誌」の内容が反映されます(全ての生産者様に同じ内容)
生産者別や出荷品目別生産者等詳細なお知らせは、P17「お知らせメール」をご利用ください
- ・生産者様毎に、売上速報(毎時更新)が表示されます
- ・生産者様毎に、月別売上(毎日更新)が表示されます
- ・バーコードラベルの事前予約を行います
- ・バーコードラベルの予約修正を行います

P12 仕入先マスタで登録した、組合員番号(生産者番号)とパスワードを入力する事で、生産者毎に用意されたモバイルサイトへアクセスできます

生産者様は自身の売上情報を携帯電話等で確認することができます売上状況にあわせ、農作物の出荷・補充が可能となります

簡単ログイン

- ・ブックマーク用リンク
ブックマーク用リンクをクリックしてから、お気に入り登録(ブックマーク)をする事で、次回以降お気に入りからアクセスすると、ログイン画面が省略されるので、パスワード入力等の手間を省き、簡単にログインし「メインメニュー」を表示します

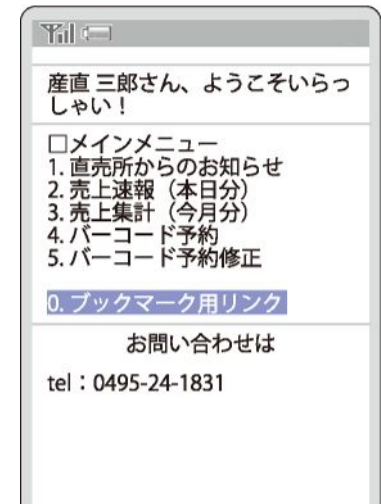

※お手持ちの携帯電話・スマートフォンのキャリアや機種によって動作や表示が異なります

生産者別売上速報(モバイルサイト&メール)

携帯電話やスマートフォンからアクセスできる、生産者様専用のモバイルサイトで、売上速報の確認ができます
また、一日5回(直売所の任意設定)配信される売上速報メールでも売上が確認できます

売上速報(本日分)確認用モバイルサイト

The screenshots show the mobile site interface. The first screen is the login page with fields for shop code (湯かっこ), member number (0001), and password (XXXX), and a login button. The second screen is the main menu with options: 1. Direct sales notice, 2. Sales report (today), 3. Sales summary (this month), 4. Barcode reservation, 5. Barcode reservation correction, and 0. Bookmark link. The third screen shows the sales report for today (2004-12-09 15:19) with a table of items and a total of 2,760. The table includes items like 'きゅうり' (cucumber) and 'かぼちゃ' (pumpkin).

品名	個数	小計
きゅうり	1	120
かぼちゃ	1	430
購買	901	2
購買	101	1,430
購買	1	780
合計		2,760

【表示される内容】

- 日時 売上げの更新時間
- 品名 売り上げた商品の名前
- 個数 売り上げた商品の数
- 小計 商品ごとの小計(全ての商品を表示)
- 合計 本日朝から現在までの売上合計

本日分の売上速報画面へ
※ログインID、パスワード入力なしで
上記、売上速報画面へ遷移します

売上速報メール(配信例)

1日に5回定時で配信されます

The email notification shows the sender (飯田橋直売所), recipient (産直 次郎), and subject (14時24分の売上速報です). The body contains a list of items and their counts, totaling 6,650. A red box highlights a URL at the bottom: <https://www.tenpovisor.jp/xxxxxxx/servlet/sMenuServlet?id=MDA2NgkyOTEyCTMzMzM%3D&jsessionId=>

※お手持ちの携帯電話・スマートフォンのキャリアや機種によって動作や表示が異なります

バーコード発行予約(モバイルサイト)

出荷日の前に、出荷予定の農産物のバーコードラベルの印刷予約が携帯電話・スマートフォンから行えます

バーコード発行予約サイト

生産者

産直 三郎さん、ようこそいらっ
しゃい!

メインメニュー

1. 直売所からのお知らせ
2. 売上速報 (本日分)
3. 売上集計 (今月分)
4. **バーコード予約**
5. バーコード予約修正

0. ブックマーク用リンク

お問い合わせは
tel : 0495-24-1831

品目番号
101 **一覧**

出荷予定日
12 月 15 日

数量
10

価格
120

OK

0 Mメニュー

101 きゅうり
102 かぼちゃ
103 だいこん
200 ごぼう

登録

0 戻る
1 Mメニュー

一覧から、品目番号と
品目名が表示されます

品目番号
101

品目名
きゅうり

数量
10
価格
120

出荷ID
00000001

で出荷予約します。
よろしいですか?

登録

0 Mメニュー

品目番号・出荷予定日・発行枚数・販
売価格を入力してください

確認して登録する事で予約が受
け付けられます

バーコードの発行

直売所

■ 期間指定* 2011/02/23 ~ 2011/02/23

■ 店舗指定 全て

■ 仕入先コード 0001 ~ 9999

実行

生産者様がバーコード発行モバイルサイトから予
約した登録を確認します

日付	時間	予約番号	店舗コード	店舗名	組合員	組合員氏名	品目	品目名	産地	産地名	価格	数量	出荷ID	合否
2011-02-10	09:40:27		0066	飯田橋直売所	1001	ピジコム 太郎 0038	101	野菜	12	千葉県産	2,222	1		成功
2011-02-14	18:38:19		0066	飯田橋直売所	1001	ピジコム 太郎 0038	101	野菜	10	群馬県産	999	1	123	成功
2011-02-14	18:40:17		0066	飯田橋直売所	1001	ピジコム 太郎 0038	101	野菜	12	千葉県産	1,000	1		成功
2011-02-16			0066	飯田橋直売所	1	内野 和夫						99		修正・取消

予約リストを確認して実行することで、ネットワーク型バーコードラベルプリンターから
バーコードラベルが印字されます

バーコード印刷(通常印刷)

携帯電話やスマートフォンを使い慣れない生産者様は、
農産物を搬入した際に直売所で簡単にバーコードラベルを印刷できます

①組合員(生産者)の番号を入力します
(お名前に間違いがないか確認してください)

②品目番号を入力します
「一覧表示」をクリックすると下記の
品目別一覧が表示されます

③産地番号を入力します
「一覧表示」をクリックすると下記の
産地一覧が表示されます

品目一覧表示

品目一覧表

101	野菜
102	大根
103	辛味大根
104	かぶ
105	にんじん
106	ごぼう
107	れんこん
108	玉ねぎ
109	赤玉ねぎ
110	じゃがいも

品目番号

品目を選択するか、番号入力
しEnterを押してください。

産地一覧表示

産地一覧表

1	北海道産
2	青森県産
3	岩手県産
4	宮城県産
5	秋田県産
6	山形県産
7	福島県産
8	茨城県産
9	栃木県産
10	群馬県産

産地番号

産地を選択するか、番号入力
しEnterを押してください。

①	■ 組合員番号(3桁) 履歴表示(✓)	<input type="text" value="708"/>	ビジコム 太郎
②	■ 品目番号(3桁) 一覧表示(*)	<input type="text" value="124"/>	ほうれん草
③	■ 産地番号(3桁) 一覧表示(-)	<input type="text" value="13"/>	東京都産
④	■ 価格(0~9999円)	<input type="text" value="198"/>	
	■ 枚数(1~100枚)	<input type="text" value="25"/>	
	■ 識別コード(先頭2桁)	<input type="text" value="02"/>	
⑤	■ リサイクルマーク	<input checked="" type="radio"/> プラマーク <input type="radio"/> 紙マーク <input type="radio"/> マークなし 	

印刷



大画面タッチパネルディスプレイの運用で
簡単に発行ができます



④販売価格を入力して、バーコードラベルの発行枚数を決定してくだ
さい

⑤必要に応じてリサイクルマーク販売価格を入力して印刷を実行して
ください

バーコード印刷(履歴印刷)

農産物を搬入した際に直売所でバーコードラベルを印刷する際に、
以前に作成したバーコードラベルを呼び出して印刷する事ができます

- ① 組合員(生産者)の番号を入力します ② 履歴表示をクリックします

■ 組合員番号(3桁)		
② 履歴表示(/)	①	708 ビジコム 太郎
■ 品目番号(3桁)		
一覧表示(＊)		
■ 産地番号(3桁)		
一覧表示(-)		
■ 価格(0~9999円)		
■ 枚数(1~100枚)		
■ 識別コード(先頭2桁)		02
■ リサイクルマーク	<input checked="" type="radio"/> プラマーク <input type="radio"/> 紙	

- ③ 過去の印刷履歴が表示されます
印刷したい物を選んで、「選択」をクリックします

http://www.karamei.jp - バーコード印刷(通常版) - 印刷情報入力 - 過去履歴一覧表 - Mi...

組合員 102: ビジコム太郎

1	103	辛味大根	13	東京都産	350円
2	111	里芋	3	岩手県産	10円

番号

該当の履歴を選択するか、番号を入力後 Enter を押してください。
番号入力時は左隣の番号を入力してください。

③ 選択 閉じる

ページが表示されました

- ④ 過去の印刷履歴を読み込んで表示されます
金額やラベル発行枚数を変更して印刷
実行してください

■ 組合員番号(3桁)		708	ビジコム 太郎
履歴表示(/)			
■ 品目番号(3桁)		124	ほうれん草
一覧表示(＊)			
■ 産地番号(3桁)		13	東京都産
一覧表示(-)			
■ 価格(0~9999円)		198	
■ 枚数(1~100枚)	④	25	
■ 識別コード(先頭2桁)		02	
■ リサイクルマーク	<input checked="" type="radio"/> プラマーク <input type="radio"/> 紙マーク <input type="radio"/> マークなし		

印刷

月別売上管理画面(店舗)

月単位で店舗別の売上比較や、店舗の売上構成等を確認する事ができ、データを出力して保存する事ができます

■ 月報

- ① 集計を取る「期間」と「区分」を指定します
- ② 画面表示をクリック
- ③ 検索結果が表示されます

検索条件

指定期間 2012/04/01 ~ 2012/04/30 集計区分 両方 委託 購買

月表示順 降順 昇順

形式 CSV ヘッダー 有 CSVダウンロード

画面表示

検索結果

店舗名	2011年05月	2011年04月	2011年03月	2011年02月	2011年01月	合計	前年比率
北斗へい屋	0	0	0	4,694,492	3,666,511	8,360,993	0.0%
きりころ	0	0	0	8,713,803	7,051,771	15,765,574	0.0%
もぎたて市	0	0	0	16,012,110	12,904,856	28,916,966	0.0%
品川直売所	0	0	0	5,892,622	5,052,046	10,944,668	0.0%
みなと直売所	0	0	670	10,777,742	8,461,831	19,240,248	0.0%
合計	0	0	670	46,090,759	37,137,015	83,228,444	0.0%

※売上管理機能上の「委託」「購買」の区分は、仕入先マスタの仕入先種別により決まります

月間売上明細の表示内容

【店頭売上高】委託品・購買品を合わせた売上高を表示します

【委託品売上】委託品の売上及び利益を表示します

【購買品売上】購買品の売上及び利益を表示します

【売上利益】委託品と購買品を合わせた利益を表示します

■ 月報(詳細表示)

- ④ 詳細を表示したい集計結果をクリックすると、下記「詳細画面」が表示されます(CSVで出力して保存できます)

2012年4月 販売実績 店舗名 小石川店

日付	店頭売上高	委託品売上		購買品売上		売上利益
		委託品売上	委託品利益	購買品売上	購買品利益	
01日(日)	315,518	283,296	42,511	32,222	32,222	74,793
02日(月)	335,010	305,214	45,795	29,796	29,796	75,591
03日(火)	288,912	263,212	39,494	25,700	25,700	65,194
04日(水)	0	0	0	0	0	0
05日(木)	349,455	317,708	47,673	31,747	31,747	79,420
06日(金)	327,375	292,225	43,852	35,150	35,150	79,002
07日(土)	344,458	297,978	44,713	46,480	46,480	91,193
08日(日)	318,487	276,757	41,536	41,730	41,730	83,266
09日(月)	321,930	294,754	44,234	27,176	27,176	71,410
10日(火)	342,357	296,515	44,498	45,842	45,842	90,340
11日(水)	0	0	0	0	0	0
12日(木)	278,061	253,982	38,115	24,079	24,079	62,194
13日(金)	257,674	222,262	33,351	35,412	35,412	68,763
14日(土)	282,035	255,383	38,323	26,652	26,652	64,975
15日(日)	457,034	410,585	61,601	46,449	46,449	108,050
16日(月)	334,792	299,927	45,003	34,865	34,865	79,868
17日(火)	306,611	264,250	39,658	42,361	42,361	82,019
18日(水)	0	0	0	0	0	0
19日(木)	0	0	0	0	0	0
20日(金)	360,519	324,024	48,622	36,495	36,495	85,117
21日(土)	320,327	283,854	42,591	36,473	36,473	79,064
22日(日)	322,749	283,391	42,523	39,358	39,358	81,881
23日(月)	355,639	287,674	43,169	67,965	67,965	111,134
24日(火)	474,562	361,797	54,287	112,765	112,765	167,052
25日(水)	0	0	0	0	0	0
26日(木)	610,558	541,768	81,282	68,790	68,790	150,072
27日(金)	304,352	263,080	39,478	41,272	41,272	80,750
28日(土)	268,646	245,842	36,893	22,804	22,804	59,697
29日(日)	318,870	266,125	39,937	52,745	52,745	92,682
30日(月)	300,220	242,275	36,358	57,945	57,945	94,303
合計	8,496,151	7,433,878	1,115,497	1,062,273	1,062,273	2,177,770
一日平均	339,846.04	297,355.12	44,619.88	42,490.92	42,490.92	87,110.8

CSV出力 閉じる

売上一覧・商品ベスト(生産者別売上)

売上一覧では、期間指定を行い生産者単位での集計ができますまた売上ベストでは、
 購買品だけではなく「NON-PLU」にを入れることで、委託品と購買品を含めた売上ベストの表示ができます

■売上一覧

直前一ヶ月までで、店舗選択・部門単位(品目)等で集計を行え、更に仕入先(生産者)を指定する事で、生産者単位での集計もできます

指定期間: 2012/05/01 ~ 2012/08/14
 店舗コード: 0001:江戸川橋店 ~ 0003:池袋店
 部門コード: 000 ~ 999
 連番: 000000 ~ 999999
 枝番: 000 ~ 999
 仕入先: 0000 ~ 9999
 移動先(元): 0000 ~ 9999
 移入、移入チェック時のみ有効

商品コード	商品名	JAN	型番1	数量	単価	合計金額
販売						
2012:ピジコム 太郎0205						
394NONPLU000	ハウスネ	5201239402008		1	¥200	¥200
小計				1		¥200
2126:ピジコム 太郎0244						
623NONPLU000	黒米	5212662303008		7	¥300	¥2,100
小計				7		¥2,100
2205:ピジコム 太郎0250						
484NONPLU000	卵 赤	5220548401502		84	¥150	¥12,600
484NONPLU000	卵 赤	5220548401809		194	¥180	¥34,920
484NONPLU000	卵 赤	5220548402301		183	¥230	¥42,090
小計				461		¥89,610

■商品ベスト

NON-PLUにを入れる事で、委託品(生産物)と購買品を含んだ、直前一ヶ月までのベスト(売上or数量)を表示します

指定期間: 2012/04/01 ~ 2012/08/14
 店舗コード: 0001:江戸川橋店 ~ 0003:池袋店
 部門コード: 000 ~ 999
 連番: 000000 ~ 999999
 枝番: 000 ~ 999
 仕入先: 0000 ~ 9999
 移動先(元): 0000 ~ 9999
 移入、移入チェック時のみ有効

特殊商品表示: NON-PLU

順位	商品コード	商品名	数量	合計金額	粗利
1位	526NONPLU000	トマト	5,751	¥1,678,196	¥0
2位	376NONPLU000	キュウリ	4,245	¥1,062,106	¥0
3位	570NONPLU000	お弁当	1,699	¥653,827	¥0
4位	551NONPLU000	スイカ	1,041	¥606,365	¥0
5位	164NONPLU000	野菜	3,331	¥530,170	¥0
6位	651NONPLU000	なす	4,480	¥448,400	¥0
7位	530NONPLU000	キウイ	944	¥428,539	¥0
8位	180NONPLU000	キュウリ	657	¥386,270	¥0
9位	101NONPLU000	野菜	1,738	¥374,561	¥0
10位	166NONPLU000	なす	3,194	¥341,720	¥0

産直deライト推奨導入費用例・ご利用料金

産直deライトの推奨初期導入費用例と月額のご利用料金(参考)になります

	商品名	数量	価格	単位	備考
初期導入費用	■ ソフト・クラウド料金(初期費用)				
	産直deライト クラウド 初期設定費用 (加入料・メール配信サーバ・システムサーバ設定費用込)	1	¥ 90,000	直売所	2店舗目以降は¥15,000/1直売所
	産直deライト店舗サーバ設定費用	1	¥ 20,000	直売所	2店舗目以降は¥20,000/1直売所
	産直deライト初回6ヶ月(メール配信含)	1	¥ 120,000	直売所	7ヶ月目より下記月額を銀行自動引落
	BCPOS初回6ヶ月	1	¥ 30,000	台	7ヶ月目より下記月額を銀行自動引落
		小計	¥ 260,000		
	■ ハードウェア料金				
	バーコードラベルプリンター	2	¥ 356,000	台	1台を予備として置かれることを推奨します
	Seav15a(黒)(ラベル発行システム用)	1	¥ 159,000	台	
	ビジコム一体型POS Seav15aセット(黒)	1	¥ 224,000	台	
		小計	¥ 739,000		
	■ 役務(別途見積もり)				
	合計	¥ 999,000~			
月額費用	■ ソフト・クラウド料金(月額費用)				
	産直deライト クラウド 月額費用(メール配信含)	1	¥ 20,000	1直売所/月額	7ヶ月目より銀行自動引落
	BCPOS月額費用	1	¥ 5,000	1台/月額	7ヶ月目より銀行自動引落
		合計	¥ 25,000		

(上記税別価格)

※産直deライトをご利用になるにあたり、お客様側でインターネット回線のご用意をお願いします

分析機能を強化する「1,2の産直」



農産物直売所ソリューション

BCPOS[®] X 1,2の産直

クラウド型農産物直売所システム



POS system for farmer

 **BUSICOM** www.busicom.co.jp

■ 1,2の産直TOP画面

1,2の産直

1,2の産直は産直deライトから更に、農産物等の分析機能を強化した産地直売所向けクラウドシステムです

産直deライトにはない、強化された分析機能

※その他画面構成は、産直deライトと同じになります

NTT 東日本

1,2の産直

産地直売所システム

売上管理 明細管理 精算管理 在庫管理 各種管理 各種マスタ 基本設定

月別 処理種別 精算店舗の選択 在庫一覧 バーコード予約リスト ユーザー登録 基本設定
 品目別 商品別 個別精算処理 在庫比較 バーコード発行一括 ユーザー一覧 権限設定
 店舗別 顧客別 組合員別精算一覧 仕入先リスト ユーザーIDCSV取込 店舗情報
 仕入先別 担当者別 ポイント別 仕入先CSV取込 ユーザーIDCSV取込 ログインLOG
 時間帯別 商品ベスト 顧客ベスト マニュアル
 分類別 売上一覧
 全体
 日別・月別
 売上比較
 予算入力

2012/8 今日 翌月 翌年

日	月	火	水	木	金	土
-	-	-	01	02	03	04
05	06	07	08	09	10	11
12	13	14	15	16	17	18
19	20	21	22	23	24	25
26	27	28	29	30	31	-

【年度締め:3月 月締め:月末日】

1 全社スケジュール 全社掲示板 伝言板 店長日誌 メール配信 メーカー起動

売上金額・表示方式: 値引後税抜売上 形式 CSV ヘッダー 有 CSVダウンロード

予算入力	2006/11売上	2007/11予算	2007/10売上	2007/11売上	達成率(達成/店舗)	2007/11/07	2007/11/08	更新時刻
店舗\合計	¥62,598,399	¥61,200,000	¥58,546,396	¥55,284,541	90%	¥1,588,281	¥1,566,152	11/08 21:12
六本木店	¥7,625,841	¥7,300,000	¥6,875,226	¥2,035,006	27%	¥99,856	¥48,682	11/07 18:02
福岡店	¥3,347,952	¥3,400,000	¥3,100,068	¥3,476,982	102%	¥168,264	¥154,260	11/08 14:01
浅草店	¥6,920,351	¥6,000,000	¥5,930,004	¥2,863,597	47%	¥178,569	¥151,204	11/08 21:58

基本設定→基本設定の画面で、常に表示に設定できます。

■ 品目別売上管理画面(分析機能)

品目別または全品目を、期間集計して金額または数量で、店舗別または生産者別に集計を行います

■ 検索画面

指定期間	2011/05/16 ~ 2011/05/16	品目指定	全て
集計区分	<input checked="" type="radio"/> 委託 <input type="radio"/> 購買	統一部門	<input checked="" type="radio"/> 条件なし <input type="radio"/> 範囲指定 00000 ~ 99999
集計単位	<input checked="" type="radio"/> 金額 <input type="radio"/> 数量		
形式	CSV	ヘッダー	有
CSVダウンロード		画面表示	

【検索条件の入力】

- ・検索機能の設定・品目コード(個別)または全て
- ・集計区分・統一部門(任意)
- ・集計単位(金額または数量で表示します)

■ 品目別売一覧 (集計単位を切替できます「金額」or「数量」)

(金額)

品目コード	品目名	2011年05月	2011年04月	2011年03月	合計金額
101	野菜	94,570	261,690	329,580	685,840
102	大根	113,720	527,850	724,400	1,365,970
103	辛味大根	960	0	3,990	4,950
104	かぶ	17,680	24,800	133,350	175,830
105	にんじん	102,756	321,810	595,835	1,020,401
106	ごぼう	67,840	155,790	218,010	442,640

(数量)

品目コード	品目名	2011年05月	2011年04月	2011年03月	合計点数
101	野菜	811	1,884	2,390	5,085
102	大根	1,207	6,398	8,222	15,767
103	辛味大根	12	0	40	52
104	かぶ	148	252	1,665	2,065
105	にんじん	908	2,918	5,458	9,284
106	ごぼう	433	1,026	1,473	2,932

■ 品目別売上明細(店舗毎)

2011年5月 販売実績 品目コード 102 品目名 大根

日付	品川直売所		きりころ		北斗へい屋		もぎたて市		みなと直売所		総合計	
	点数	金額	点数	金額	点数	金額	点数	金額	点数	金額	点数	金額
01日(日)	2	100	0	0	33	3,130	9	370	66	4,550	110	8,150
02日(月)	0	0	20	1,760	0	0	0	0	0	0	20	1,760
03日(火)	0	0	0	0	0	0	0	0	0	0	0	0
04日(水)	0	0	0	0	0	0	0	0	0	0	0	0
05日(木)	0	0	0	0	0	0	0	0	0	0	0	0
06日(金)	0	0	26	2,460	33	3,330	36	2,720	21	2,290	116	10,800
07日(土)	11	1,260	21	2,080	99	11,470	24	2,070	10	800	165	17,680
08日(日)	7	720	0	0	66	7,860	18	1,640	45	4,000	136	14,220
09日(月)	0	0	31	2,920	0	0	0	0	0	0	31	2,920
10日(火)	7	740	10	960	35	3,650	16	1,380	30	2,460	98	9,190
11日(水)	3	320	9	840	35	3,590	16	1,440	19	1,610	82	7,800
12日(木)	6	720	6	580	46	4,970	6	580	16	1,660	80	8,510
13日(金)	7	600	10	960	58	5,490	12	1,000	42	3,410	129	11,460
14日(土)	13	980	13	1,120	52	4,610	9	850	44	3,450	131	11,010
15日(日)	-1	-80	0	0	46	5,620	3	230	61	4,450	109	10,220
16日(月)	0	0	0	0	0	0	0	0	0	0	0	0
合計	55	5,360	146	13,680	503	53,720	149	12,280	354	28,680	1,207	113,720
一日平均	6	596	16	1,520	50	5,372	15	1,228	35	2,868	101	9,477

CSV出力 閉じる

■ 品目別売上明細(生産者毎)

2011年5月 販売実績 品目コード 102 品目名 大根

店舗名	組合員コード	組合員名	合計点数	合計金額
北斗へい屋	1717	佐々木 勉	20	2,730
北斗へい屋	1806	山本 勝	1	80
北斗へい屋	1912	松本 勝	111	11,210
北斗へい屋	1967	佐々木 正二	138	16,640
北斗へい屋	2120	山田 秀雄	44	4,400
北斗へい屋	2206	加藤 昭三	11	1,100
北斗へい屋	2246	加藤 正三	95	10,130
北斗へい屋	2255	山口 正三	4	480
北斗へい屋	2306	伊藤 一男	33	2,510
北斗へい屋	2602	伊藤 正一	36	3,440
北斗へい屋	3258	伊藤 勇	10	1,000

※品目別売上管理画面は「1,2の産直」だけの分析機能です

■ 店舗別売上管理画面(分析機能)

店舗別売上一覧では、月別・店舗別の売上一覧から詳細表示をする事で、店舗別品目別に売上を一覧表示します

■ 検索画面

指定期間 2011/05/16 ~ 2011/05/16 店舗指定 全て

形式 CSV ヘッダー 有 CSVダウンロード 画面表示

【検索条件の入力】

・検索期間の設定・店舗を指定

■ 店舗別売上一覧

店舗名	2011年05月	2011年04月	2011年03月	2011年02月	2011年01月	合計
北斗へい屋	0	0	0	4,694,482	3,666,511	8,360,993
きりこ	0	0	0	8,713,803	7,051,771	15,765,574
もぎたて市	0	0	0	16,012,110	12,904,856	28,916,966
品川直売所	0	0	0	5,892,622	5,052,046	10,944,668
みなと直売所	0	0	670	10,777,742	8,461,831	19,240,243
合計	0	0	670	46,090,759	37,137,015	83,228,444

■ 店舗別売上明細(品目別)

2011年1月 販売実績 店舗コード 0065 店舗名 北斗へい屋

日付	野菜		大根		辛味大根		かぶ		にんじん		しおふぎ昆布		総合計	
	点数	金額	点数	金額	点数	金額	点数	金額	点数	金額	点数	金額	点数	金額
01日(土)	0	0	0	0	0	0	0	0	0	0	0	0	0	0
02日(日)	0	0	0	0	0	0	0	0	0	0	0	0	0	0
03日(月)	0	0	0	0	0	0	0	0	0	0	0	0	0	0
04日(火)	0	0	0	0	0	0	0	0	0	0	0	0	0	0
05日(水)	0	0	0	0	0	0	0	0	0	0	0	0	0	0
06日(木)	77	23,520	29	3,160	0	0	13	1,540	11	1,260	0	0	778	169,417
07日(金)	22	5,480	29	3,000	0	0	13	1,370	14	1,740	0	0	630	137,242
08日(土)	6	710	18	1,760	0	0	15	1,740	18	1,950	0	0	731	143,019
09日(日)	2	300	27	2,760	0	0	11	1,090	24	2,690	0	0	540	115,571
10日(月)	0	0	0	0	0	0	0	0	0	0	0	0	0	0
11日(火)	10	400	24	2,100	0	0	14	1,130	15	1,890	0	0	672	140,406
12日(水)	12	540	25	2,600	0	0	11	1,020	27	3,230	0	0	566	114,838
13日(木)	6	300	26	2,680	0	0	13	1,470	14	1,670	0	0	737	176,882
14日(金)	11	440	17	1,520	0	0	13	1,340	18	2,110	0	0	772	155,297
15日(土)	5	200	18	1,860	0	0	14	1,680	27	3,210	0	0	800	179,516
16日(日)	9	360	13	1,340	0	0	7	880	15	1,770	0	0	529	108,298
17日(月)	0	0	0	0	0	0	0	0	0	0	0	0	0	0
18日(火)	11	440	41	3,960	0	0	20	1,850	24	2,600	0	0	1,076	205,249
19日(水)	24	2,060	35	3,370	4	280	27	1,850	44	5,070	0	0	1,288	285,598
20日(木)	16	1,000	34	3,530	6	600	24	1,890	32	3,540	0	0	1,086	271,810
21日(金)	12	820	32	2,940	1	100	10	750	21	2,250	0	0	691	150,026
22日(土)	10	400	34	3,260	0	0	21	1,520	14	1,730	0	0	871	181,502
23日(日)	18	1,850	19	1,670	0	0	13	1,010	13	1,580	0	0	628	125,676
24日(月)	0	0	0	0	0	0	0	0	0	0	0	0	0	0
25日(火)	3	400	35	3,350	0	0	23	1,840	26	3,140	0	0	886	186,175
26日(水)	4	670	21	2,390	2	150	12	940	25	3,120	0	0	767	166,183
27日(木)	5	1,020	37	3,960	2	160	18	1,860	15	1,700	1	338	812	181,851
28日(金)	17	1,250	31	3,400	0	0	5	540	10	1,020	0	0	720	141,539
29日(土)	12	1,040	45	4,780	2	160	21	1,910	27	3,280	0	0	1,074	216,948
30日(日)	11	1,070	23	2,370	0	0	11	1,100	27	3,480	0	0	580	113,468
31日(月)	0	0	0	0	0	0	0	0	0	0	0	0	0	0
合計	303	44,270	613	61,760	17	1,450	329	30,320	461	53,970	1	338	17,234	3,666,511
一日平均	14	2,012	28	2,807	3	242	15	1,378	21	2,453	1	338	783	166,660

CSV出力 開じる

※店舗別売上管理画面は「1,2の産直」だけの分析機能です

■ 組合員(仕入先)別売上管理画面

売上一覧では、期間指定を行い生産者単位での集計ができますまた売上ベストでは、
 購買品だけではなく「NON-PLU」にを入れることで、委託品と購買品を含めた売上ベストの表示ができます

■ 検索画面

指定期間 2011/05/16 ~ 2011/05/16 店舗指定 0065:北斗へい屋
 集計区分 委託 購買 仕入先範囲 0000 ~ 9999
 仕入先指定 全て
 形式 CSV ヘッダー 有 CSVダウンロード 画面表示

■ 組合員別売上一覧

店舗名	組合員コード	組合員名	2011年05月	2011年04月	2011年03月	2011年02月	2011年01月	合計
北斗へい屋	201	山本 和夫	0	0	0	22,980	8,960	31,940
北斗へい屋	202	渡辺 和夫	0	0	0	13,540	1,550	15,090
北斗へい屋	203	高橋 和夫	0	0	0	26,820	25,540	52,360
北斗へい屋	302	中村 和夫	0	0	0	20,830	0	20,830

■ 組合員別売上明細

2011年2月 販売実績 店舗名 北斗へい屋 組合員コード 201 組合員名 山本 和夫

日付	かぶ		春菊		小松菜		水菜		かつお菜		総合計	
	点数	金額	点数	金額	点数	金額	点数	金額	点数	金額	点数	金額
01日(火)	0	0	0	0	0	0	0	0	0	0	0	0
02日(水)	0	0	0	0	0	0	8	960	6	720	14	1,680
03日(木)	0	0	3	360	0	0	15	1,800	14	1,680	32	3,840
04日(金)	0	0	0	0	0	0	3	360	10	1,200	13	1,560
05日(土)	0	0	0	0	0	0	5	600	5	600	10	1,200
06日(日)	0	0	0	0	0	0	0	0	1	120	1	120
07日(月)	0	0	0	0	0	0	0	0	0	0	0	0
08日(火)	0	0	0	0	0	0	0	0	13	1,300	13	1,300
09日(水)	0	0	0	0	0	0	1	120	5	500	6	620
10日(木)	0	0	0	0	0	0	2	240	3	300	5	540
11日(金)	0	0	0	0	0	0	1	120	4	400	5	520
12日(土)	0	0	0	0	2	240	1	120	3	300	6	660
13日(日)	0	0	0	0	2	240	4	480	0	0	6	720
14日(月)	0	0	0	0	0	0	0	0	0	0	0	0
15日(火)	0	0	0	0	0	0	0	0	0	0	0	0
16日(水)	0	0	0	0	0	0	0	0	0	0	0	0
17日(木)	0	0	0	0	0	0	0	0	0	0	0	0
18日(金)	0	0	0	0	0	0	0	0	0	0	0	0
19日(土)	0	0	0	0	2	200	7	840	0	0	9	1,040
20日(日)	0	0	8	1,040	5	500	1	120	0	0	14	1,660
21日(月)	0	0	0	0	0	0	0	0	0	0	0	0
22日(火)	1	100	2	260	0	0	4	480	0	0	7	840
23日(水)	3	320	9	1,050	0	0	7	840	0	0	19	2,210
24日(木)	0	0	3	360	0	0	5	600	0	0	8	960
25日(金)	0	0	2	240	0	0	3	360	0	0	5	600
26日(土)	0	0	3	360	0	0	1	120	0	0	4	480
27日(日)	0	0	0	0	0	0	0	0	0	0	0	0
28日(月)	0	0	0	0	0	0	0	0	0	0	0	0
合計	4	420	30	3,670	11	1,180	70	8,400	23	2,220	108	12,470
一日平均	2	210	4	524	3	295	4	480	1	110	10	1,180
販売比率	2%	2%	15%	16%	5%	5%	34%	34%	1%	1%	47%	47%

【検索条件の入力】

- ・検索期間の設定・店舗を指定
- ・集計区分(委託または購買品)
- ・仕入先範囲(生産者範囲)
- ・仕入先指定(あかさたな～行検索)
生産者名の頭文字で検索します

■ 個人別品目別詳細

NEW

2012年7月1日 ~ 2012年7月31日 個人別品目別実績 店舗名 NTT埼玉
支店デモ店 組合員コード 1001 組合員名 埼玉 英子

品目	2012年07月		総合計	
	点数	金額	点数	金額
オクラ	75	9,000	75	9,000
きゅうり	26	2,760	26	2,760
きゅうり(加温)	2	220	2	220
きゅうり(露地)	18	1,910	18	1,910
ししとうがらし	9	855	9	855
トマト	214	51,000	214	51,000
なす	44	6,600	44	6,600
なす(白なす)	44	12,900	44	12,900
にがうり(ゴーヤ)	102	11,765	102	11,765
ピーマン	32	3,680	32	3,680
合計	566	100,690	566	100,690

CSV出力 開じる

※組合員(仕入先)別売上管理画面は「1,2の産直」だけの分析機能です

CSV出力 開じる

■ 時間帯別売上管理画面(分析機能)

時間帯別売上では、期間を指定して月別に集計した後に、見たい品目単位で時間帯毎の売上一覧を表示します

■ 検索画面

指定期間 (前月1日~)	2011/05/16 ~ 2011/05/16	集計区分	<input checked="" type="radio"/> 委託 <input type="radio"/> 購買
店舗指定	0065:品川直売所	分類指定	全て
統一部門	<input checked="" type="radio"/> 条件なし <input type="radio"/> 範囲指定 00000 ~ 99999		
形式	CSV	ヘッダー	有
CSVダウンロード		画面表示	

【検索条件の入力】

- ・検索期間の設定・店舗を指定・集計区分(委託または購買品)
- ・店舗指定・分類別指定(分類を指定するか全ての品目を出力します)

品目コード	品目名	2011年05月	2011年04月	合計
101	野菜	6,680	14,500	21,180
102	大根	5,360	49,030	54,390
104	かぶ	0	2,000	2,000
105	にんじん	8,150	22,480	30,630
106	ごぼう	5,630	12,300	17,930
108	玉ねぎ	22,470	70,760	93,230
110	じゃがいも	2,880	10,290	13,170
111	里芋	0	14,710	14,710

■ 品目別月別時間帯別売上一覧

店舗名: 北斗へい屋
品目名: 大根
日付: 2011/5/1~2011/5/16

日付	時間帯	売上金額	売上点数	来客数	客単価	平均単価	構成比
05月01日	総額	¥3,130	33	8	391	95	100.00%
	00:00~09:00	¥0	0	0	0	0	0.00%
	09:00~10:00	¥0	0	0	0	0	0.00%
	10:00~11:00	¥1,050	11	2	525	95	33.55%
	11:00~12:00	¥350	4	3	117	88	11.18%
	12:00~13:00	¥160	2	0	0	80	5.11%
	13:00~14:00	¥600	6	1	600	100	19.17%
	14:00~15:00	¥250	3	1	250	83	7.99%
	15:00~16:00	¥500	5	1	500	100	15.97%
	16:00~17:00	¥220	2	0	0	110	7.03%
05月06日	総額	¥3,330	33	13	256	101	100.00%
	00:00~09:00	¥0	0	0	0	0	0.00%
	09:00~10:00	¥0	0	0	0	0	0.00%
	10:00~11:00	¥1,240	12	4	310	103	37.24%
	11:00~12:00	¥900	9	4	225	100	27.03%

省略

全体	時間帯	売上金額	売上点数	来客数	客単価	平均単価	構成比
全体	総額	¥53,720	503	144	373	107	100.00%
	00:00~09:00	¥0	0	0	0	0	0.00%
	09:00~10:00	¥200	2	0	0	100	0.37%
	10:00~11:00	¥22,630	212	63	359	107	42.13%
	11:00~12:00	¥11,360	106	31	366	107	21.15%
	12:00~13:00	¥5,860	56	16	366	105	10.91%
	13:00~14:00	¥5,660	54	11	515	105	10.54%
	14:00~15:00	¥3,790	35	14	271	108	7.06%
	15:00~16:00	¥1,830	17	5	366	108	3.41%
	16:00~17:00	¥1,940	17	3	647	114	3.61%

※時間帯別売上管理画面は「1,2の産直」だけの分析機能です

閉じる

■ 分類別売上管理画面(分析機能)

分類別売上一覧は、産直システム専用で作られた分類テーブルに割り振られた品目を集計し表示します

■ 検索画面

指定期間 (前月1日～)	2011/05/16 ~ 2011/05/16	集計区分	<input checked="" type="radio"/> 委託 <input type="radio"/> 購買
店舗指定	0065:北斗へい屋	分類指定	全て
統一部門	<input checked="" type="radio"/> 条件なし <input type="radio"/> 範囲指定 00000 ~ 99999		
形式	CSV	ヘッダー	有
	CSVダウンロード		画面表示

【検索条件の入力】

- ・検索期間の設定・集計区分(委託または購買品)
- ・店舗指定・分類指定

□ 品目の分類について

- ・統一部門マスタで品目を分類設定する必要があります
- ・分類とは、複数の品目をまとめたものです

例)

*果実類 *根菜類 *購買品(おみやげ)

■ 分類別売上一覧

売上金額(税込) 来客数
¥61,502,124 43,044

分類#	売上金額	売上点数	平均単価	客単価
名称	構成比			
01	¥19,726,308	86,579	¥221	¥228
果菜類	32.07			
02	¥5,719,505	43,972	¥130	¥130
葉茎菜類	9.30			
03	¥10,504,972	55,179	¥200	¥190
根菜類・土物類	17.08			
04	¥5,387,462	7,828	¥680	¥688
果実類	8.76			
05	¥6,950,151	21,667	¥299	¥321
穀物類・豆類	11.30			
06	¥1,141,070	7,877	¥147	¥145
香辛・つま物・きのこ・その他野菜	1.86			
07	¥600	2	¥300	¥300
加工品(生物)	0.00			
08	¥947,605	4,186	¥224	¥226
加工品(乾物)	1.54			
09	¥1,849,186	6,691	¥285	¥276
花卉・鉢物類	3.01			
10	¥3,692,412	12,295	¥300	¥300
その他	6.00			
99	¥5,582,853	12,090	¥469	¥462
購買品	9.08			

※分類別売上管理画面は「1,2の産直」だけの分析機能です

■ 1,2の産直メール配信オプション

1,2の産直

直売所から生産者様へ、登録いただいているメールアドレス宛に、一世配信や生産者別にメールを配信できます
また、売上速報自動配信メールは、一日に5回設定した時間に生産者様に売上速報メールを配信します

■産直deライトでは利用料金に含まれている機能を、オプションで選択できるようにしました(¥5,000/1店舗月額)

■直売所からのお知らせメール

TOPページのアイコンから、送信者を絞り込んでメール送信できます

■売上速報自動配信メール
1日に5回定時で配信されます

産地直売所システム - 検索

https://www.tenpovisor.jp/

NTT東日本

売上管理 明細管理 精算管理 在庫管理 各種管理

産地直売所システム

Topメニュー → メール送信

メール一覧 メール送信一覧

メール送信

件名 ほうれん草の補充をお願いします。

本文

ほうれん草の売れ行き好調のため、午前11時に残部が約3割となりました。お手すきの際に補充をお願いいたします。

店舗指定 全て 仕入先指定 0000 から 9999 までの仕入先に送信します。

品目抽出 指定なし 2012/08/08 ~ 2012/08/08 のあいだに 全て を 出荷した生産者に送信

送信日付 今すぐ送信 日時指定送信 2012/08/08 PM 2 : 30 ※本日から1ヶ月後までの予約設定が行えます。

送信



■仕入先指定

メールを送信する対象の生産者を個別に選択できます
一斉配信の場合は、0000~9999で全ての生産者にメール配信されます

■品目抽出

出荷品目別にメールを送信できますので、売切れそうな品目だけを対象にメール送信ができます(期間も絞り込めます)
指定しない場合には、全ての生産者がメール送信の対象となります

■送信日付

事前に解っている特売日のお知らせ等は、メール送信予約ができます

受信メール

20XX/07/07 11:30:08

飯田橋直売所

TO 産直 次郎

14時24分の売上速報です。

TEXT 789.7kbyte

出荷者 ビジコム 様

14時24分の売上速報です。

最終売上時刻 13時51分

品名 にんじん

個数 12

小計 1,200

品名 じゃがいも

個数 1

小計 150

品名 赤しそ

個数 38

小計 3,800

品名 なす

個数 3

小計 100

合計 6,650

下記のURLから、いつでも最新の売上速報を見ることができます。

<https://www.tenpovisor.jp/xxxxxxx/servlet/sMenuServlet?id=MDA2NgkyOTEyCTMzMzM%3D&jsessionid=>

■ 1,2の産直 推奨導入費用例・ご利用金額



1,2の産直の推奨初期導入費用例と月額のご利用料金(参考)になります

	商品名	数量	価格	単位	備考	
初期 導入 費用	■ ソフト・クラウド料金(初期費用)					
	産直システム加入料	1	¥ 500,000	直売所	ラベルソフト・設定費用(システム・店舗)等	
	TenpoVisor(産直店舗)サーバ設定費	1	¥ 20,000	直売所	店舗側のサーバ設定	
	TenpoVisor(産直システム)サーバ設定費	1	¥ 130,000	企業	産直システム側のサーバ設定	
	TenpoVisor(産直メール配信)サーバ設定費	1	¥ 60,000	企業	※メール配信オプションを利用する場合	
	1,2の産直初回6ヶ月	1	¥ 108,000	直売所	7ヶ月目より下記月額を銀行自動引落	
	※メール配信オプション初回6ヶ月	1	¥ 30,000	直売所	7ヶ月目より下記月額を銀行自動引落	
	BCPOS初回6ヶ月	1	¥ 30,000	台	7ヶ月目より下記月額を銀行自動引落	
		小計		¥ 878,000		
	■ ハードウェア料金					
	バーコードラベルプリンター	2	¥ 356,000	台	1台を予備として置かれることを推奨します	
	Seav15a(黒)(ラベル発行システム用)	1	¥ 159,000	台		
	ビジコム一体型POS Seav15aセット(黒)	1	¥ 224,000	台		
		小計		¥ 739,000		
■ 役務(別途見積もり)						
	合計		¥ 1,617,000~			

	商品名	数量	価格	単位	備考
月額 費用	■ ソフト・クラウド料金(月額費用)				
	1,2の産直月額費用	1	¥ 18,000	1直売所/月額	7ヶ月目より銀行自動引落
	※メール配信オプション月額費用	1	¥ 5,000	1直売所/月額	7ヶ月目より銀行自動引落
	BCPOS月額費用	1	¥ 5,000	1台/月額	7ヶ月目より銀行自動引落
		合計		¥ 28,000	

※1,2の産直をご利用になるにあたり、お客様側でインターネット回線のご用意をお願いします

(上記税別価格)

POSカウンター

ビコム特製POSレジカウンター

組合せ自在な、独立型カウンター

POSカウンターは、耐荷重100kgで、自動釣銭機の重さにも耐えられる安心設計



直売所向け推奨構成セット

【内訳】	600幅POSカウンター×1	¥122,000-
	ローカウンター×2	¥168,000-
	カラーライン×4	別途オプション
	キャッシュトレイ×1	別途オプション

※この他の構成や詳細につきましては、お問合せください

■POSカウンター

600mm幅と900mm幅から選べるPOSカウンター



900幅POSカウンター ¥108,000-

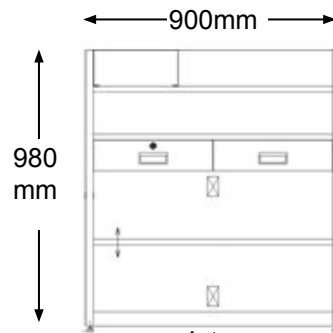

600幅POSカウンター ¥122,000-

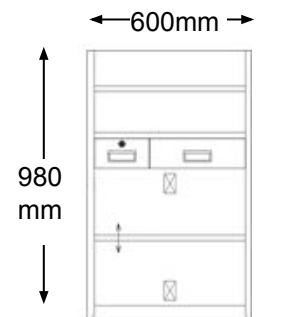

■ローカウンター

収納付きで、買い物かごを載せるのにジャストサイズのローカウンター



ローカウンター ¥84,000-

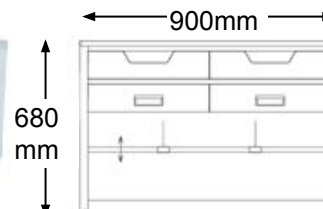

サポート&保守体制

ソフトウェアサポート体制

通常サポート(無料)

対応時間:平日(月～金)10:00～18:00
ビジコム通常営業日(土日年末年始除く)

料金:無料

※弊社より出張サポートが必要な場合、別途有料で承っております

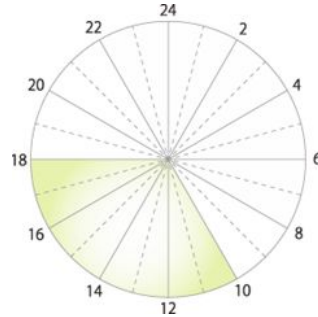

サポートワイド(有料)

通常サポートより5時間プラス&土日祝対応

対応時間:365日 8:00～22:00
土・日、祝祭日(土日年末年始含む)

料金:4,000円/月(税別) ※年間契約

1店舗POS2台まで
3台目以降1台あたり
1,500円/月(税別)

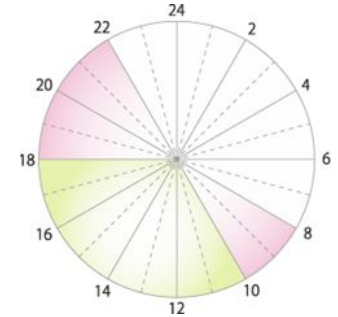

ハードウェア保守体制(オプション)

Seav本体保守パック(有料)

POS本体の出張修理(保守実施会社:シャープマーケティングジャパン)

対応時間: 365日 9:00～20:55 (2時間以内の到着目標です)

保守内容: POS本体の以下の内容について良品と交換保守します

料金: 3,000円/1台(月額)

- ①ハードウェアの故障(ハードディスク・マザーボードを含む)時
- ②SSDの故障が無い場合、既存のSSDを交換した本体に戻します
- ③SSD故障時:BCPOSアプリケーションソフトの再インストール
- ④SSD故障時:BCPOSデータの復旧(外付けHDD等に保存されたバックアップデータの復旧)

※ 各メーカー保守網を使った保守をご用意しておりますので、内容・価格等については別途お問合せください

(表記税別価格)

各種お問合せ先

「農産物直売所向けソリューション」に関するお問合せは、下記までお気軽にお問合せください



03-5229-5190

(受付:平日10:00~18:00)



info@busicom.co.jp

株式会社ビジコム

東京本社

〒162-0812

東京都新宿区西五軒町13-1 住友不動産飯田橋ビル3号館 5F

TEL.03-5229-5190(代) FAX.03-5229-5199

大阪支店

〒532-0003

大阪府大阪市淀川区宮原3-4-30 ニッセイ新大阪ビル13F

TEL.06-6399-7441(代) FAX.06-6399-7449

名古屋営業所

〒460-0008

愛知県名古屋市中区栄3-1-1 広小路本町ビルディング11F

TEL.052-684-5727(代) FAX.052-684-5728

福岡営業所

〒812-0011

福岡県福岡市博多区博多駅前2-2-8 住友生命博多ビル6F

TEL.092-434-5580 FAX .092-434-5581

岩国事業所

〒740-0018

山口県岩国市麻里布町2-9-24 ビジコム岩国ビル

TEL.0827-35-4723(代) FAX.0827-35-4724